

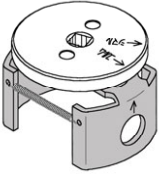

オイルフィルターレンチ MD-950A/B 取扱説明書



この度は、当社製品のお買上げ誠にありがとうございます。本ツールは、オイルエレメント（カートリッジ）の交換専用レンチです。

正しく、安全にご使用いただくため、作業前に必ず本取扱説明書をお読みいただき、内容を十分にご理解いただいた上で、注意事項を遵守してご使用下さい。また、各作業車両毎にメーカーの整備要領書を用意し、注意事項、基準値、作業ポイントなどは、メーカー指示に従って作業を行ってください。

使用方法：作業方向（緩め・締め付け）に応じて、下図のように両側の爪を開きながら、本体上を回転させて、爪位置を変更します。本体上部の刻印「ユルム」「シマル」と、爪側面部の矢印が合っている事を確認してください。その後、エレメントに爪をかぶせて、本体をスピナーハンドルなどで回転させてください。

ゆるめ時

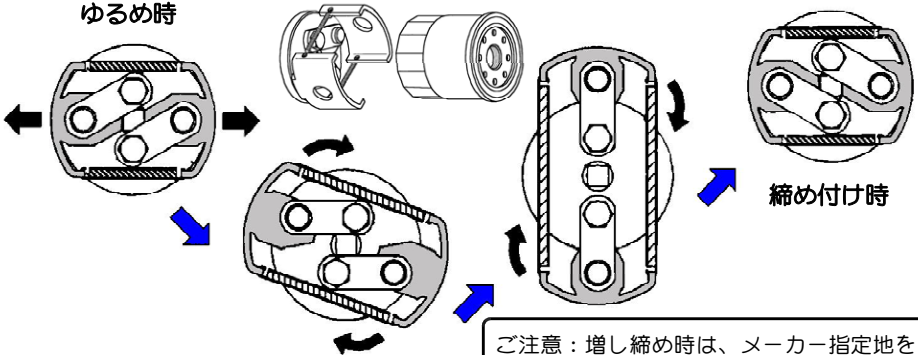

締め付け時

本体を装着する際、片側の爪から掛けて引き伸ばすようにすると簡単です。

ご注意：増し締め時は、メーカー指定地を厳守してください。締め込みの過不足は、オイル漏れの原因となります。

適用

適合外径	差込角
MD-950A / φ 60 ~ φ 90	9.5sq
MD-950B / φ 90 ~ φ 120	12.7sq

○この取扱説明書は、作業時すぐ確認できる場所に保管して下さい。紛失された時は、販売店または当社営業所宛てご請求ください。

