



MODEL : HCP-304

DOUBLE CLUTCH DISC PILOT SHAFT

ダブルクラッチディスク パイロットシャフト

- ハンドルをひねるだけで自在に拡張できるチャック方式！
従来のように、メンドラを何本も揃える必要がありません。
- 作業後は、チャックを閉じれば簡単に抜き取れます！
- 複数ディスクのスプライン溝が揃えられるチャックキー！



● オプション ●

HCP-304-20 : UD 1 8山用外筒
チャック ASSY と差し替えて使用します。

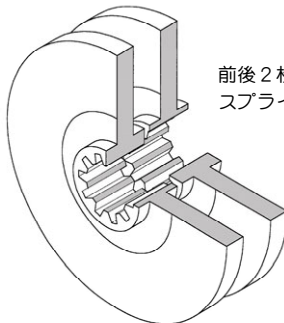

前後2枚のクラッチディスク
スプラインが揃っていない。

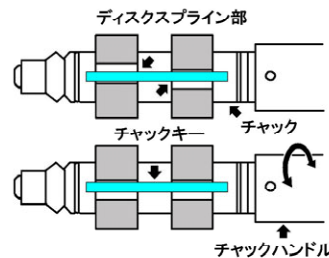
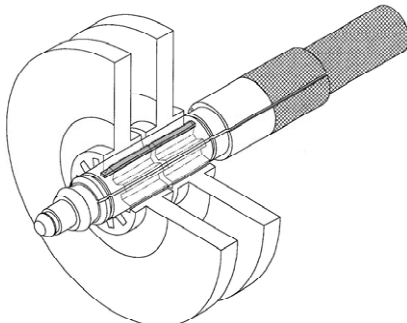
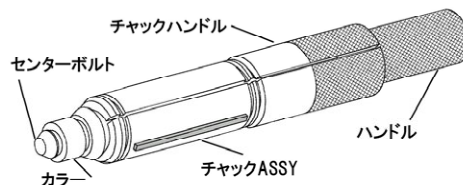

チャックハンドルを左右に少しひねると、チャックキーがスプラインを揃えます。

ト ラクター、ダンプなどの大型車に使用される、ダブル(複板)クラッチディスクのセンター出しが、簡単、正確に作業できます。

適用

大型複板クラッチ車全般

チャック開口径 φ 35 ~ φ 49

パイロットカラー φ 20、φ 25、φ 30

※UDの一部(スプライン山数 18 山/ディスク
品番 : 30100-90606 および 30100-90579)

には使用できません。オプションパーツを別途お求めください。

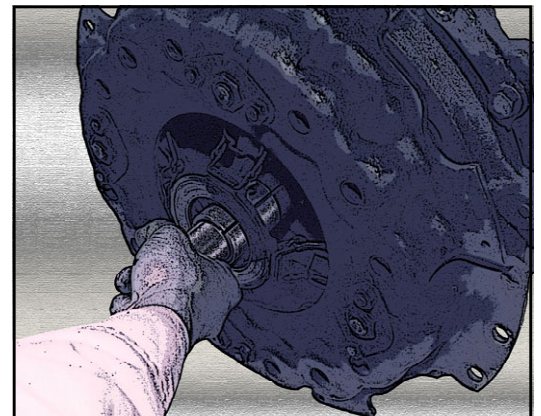

使用方法

- (1) センターシャフト先端を押さえながら、ハンドルを左に回してセンターシャフトを抜き取ります。パイロットベアリングの内径に合う、パイロットカラーを組み込みます。
※UD用のオプション外筒を使用する時は、この時にチャックASSYと交換してください。
- (2) ディスク2枚をセットしたクラッチカバーにツールを差し込み、センターシャフト先端を押さえながらハンドルを右に回し、チャック部がディスク2枚のスプライン部に軽くあたる程度まで拡張させます。
- (3) 次に、チャックハンドルを握り、左右に数回軽くひねってください。この作業によって、2枚のディスクスプラインが揃います。
- (4) 最後にもう一度ハンドルを右に回し、今度はしっかりと締め付けて固定します。
- (5) この状態でフライホイールを組み付けます。作業完了後、ハンドルを左に回して、チャック部を収縮させることで、ツールが簡単に抜き取りできます。

◆◆◆◆ 使用上の注意事項 ◆◆◆◆

- ⟨1⟩ ツールのネジ部および可動部分には、モリブデングリスを切らず塗布してください。Oリングは消耗品です。傷んだら交換してください。
- ⟨2⟩ ツール各部は、精密に加工されていますので、ほうり投げたり、ハンマーなどは絶対に使用しないでください。
- ⟨3⟩ 作業完了後、チャック部を収縮しないで無理に引き抜くとツールおよびディスクスプライン部を損傷します。
- ⟨4⟩ 通常(シングルクラッチ)の大型車にも、チャックおよびパイロットカラーサイズが合えば使用できます。