



model : HCC-54  
CHAIN CUT & RIVETTING TOOL



# チェーンカット&リベットツール

40系、50系のカットはもちろん、ジョイントプレートの  
圧入から、ジョイントピンのフレア-カシメまで可能な、オ  
ートバイのドライブチェーン用総合セット!!

高品質素材と熱処理により、確実な作業を約束する、丈夫な  
プロ用ツール。

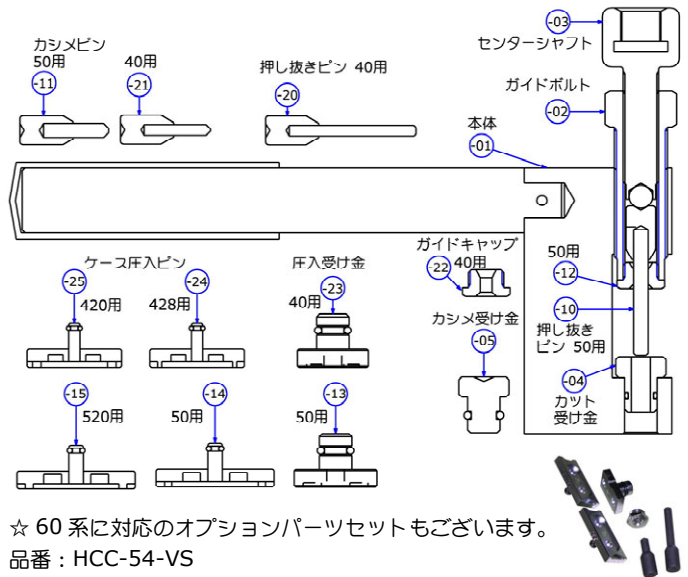

**チェーンのカット**

**ジョイントプレート圧入**

**ジョイントピンのカシメ**

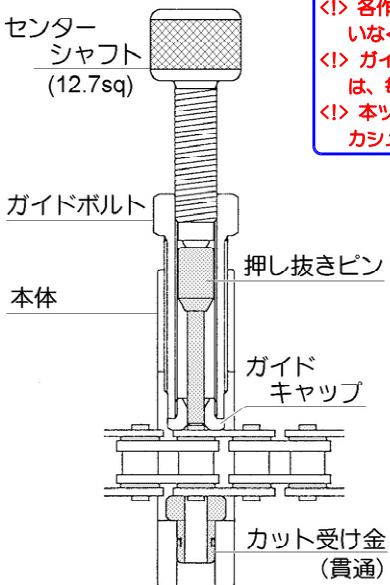

❗ 各作業とも、インパクトレンチの使用は厳禁！ 適応パーツを間違  
いなく使用して下さい。  
❗ ガイドボルト、センターシャフトのネジ部および先端ボール部  
には、毎回作業前に、モリブデンなどのグリスを塗布して下さい。  
❗ 本ツールのカシメピンは、フレア-カシメ専用です。D. I. D. のXJ  
カシメなどには使用できません！

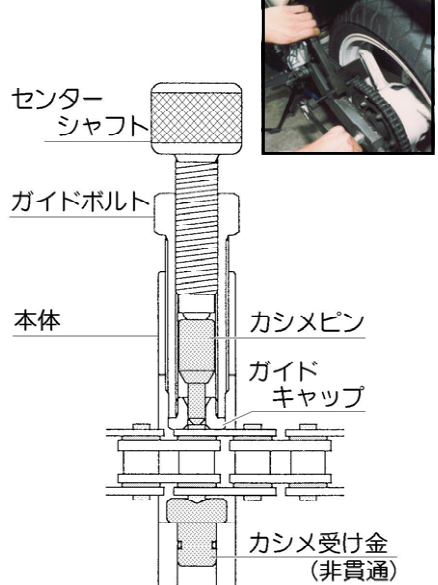
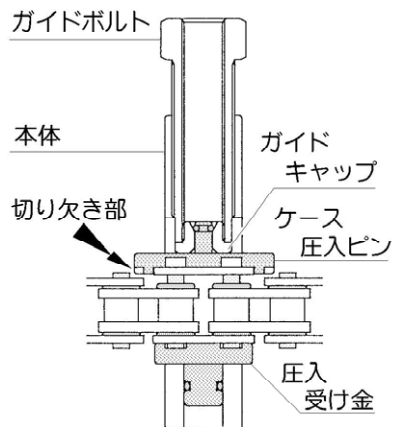

1. 作業するチェーン品番に合わせて、各パーツを選定して、上図のように組み付けます。
2. カットするチェーンのジョイントピンに、受け金とガイドキャップの穴位置を合わせ、ガイドボルトを締め付けます。
3. ラチェットハンドルなどで、センターシャフトを締め込むと、押し抜きピンによりジョイントピンが抜き取り出来ます。  
※作業後、押し抜きピンが抜けない時は、本体底面より、細身のドライバーなどで押し抜きます。

1. 作業するチェーン品番に合わせて、各パーツを選定して、上図のように組み付けます。
2. ジョイントプレートが落下しないよう、グリスなどを塗布して、ケース圧入ピン内に設置します。
3. チェーンを、ジョイントピンで仮継ぎし、圧入受け金の穴位置に合わせます。
4. ガイドボルトを指で締めて、プレートとピンの位置にズレがないことを確認します。
5. ケース圧入ピンの、両側切り欠き部に、両隣のチェーンが接触するまで、ガイドボルトをメガネレンチなどで締め込みます。  
※締め過ぎに注意し、慎重に圧入して下さい。

1. 作業するチェーン品番に合わせて、各パーツを選定して、上図のように組み付けます。
2. カシメるピンに、ガイドキャップと受け金の位置を合わせ、ガイドボルトを締め付けます。
3. センターシャフトを、トルクが掛かる位置まで指で締めます。
4. ラチェットハンドルなどで、センターシャフトを締め込むと、カシメピンにより、ジョイントピン先端がフレア-カシメされます。3.の状態から1回転前後で規定値にフレア-されます。
5. 圧入受け金のゲージミゾ部を、フレア-部が通らなくなれば完了です。