

クランクプーリー ホールドプレート

- クランクプーリーの固定と抜き取りが、ワンセッティングで出来ます。
- 16mmの厚肉強カプレートで確実で



model : CP-93DX-S セット内容品

サービスタップ(M6/M8/M10)付きプーリー、供回り防止用ツール。固定ボルトの取り外し後、プーリープラーとしても使用できます。
適応ピッチ : 54mm ~ 120mm

各部名称/部品番号

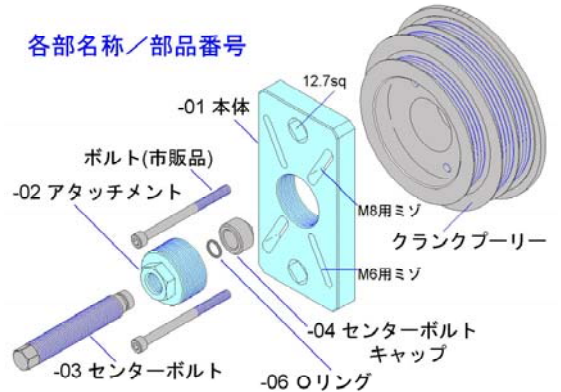

ボルトセット(M6 / M8 ボルト各4サイズペア、M6 / M8 用カラー各2サイズペア、M10 切替ジョイント1ペア入り)

使用方法

1. プーリー固定ボルトにサイズの合うソケットを用意し、本体のアタッチメントを外し、ネジ穴部(φ37)に通るかを確認します。サイズオーバーの場合は、あらかじめソケットをプーリー固定ボルトに差し込んでおきます。
 2. サイズの合うボルトとカラーを使用して、図のように本体を、プーリーにしっかりと固定します。この時、できる限り正確に、センター合わせをしてください。
※センターが合っていないと、プーリー抜き取り時に、確実な作業が行えません。
※本体がガタつかず、プーリーにピッタリと固定されるよう、最適な長さのボルトとカラーを使用してください。(M8用本体ミゾにM6ボルトを使用しないよう注意。)ボルト2本の強度では、プーリーの保持はできません。本体とプーリー間の摩擦抵抗によって、保持力が生まれます。
 3. ホールドプレート固定用のボルトは、本セット内のものでサイズが合わない場合、別途市販品をご用意ください。(M6またはM8のみ、硬度7T以上推奨。M10は、M8ボルト先端に、セット内のM10切替ジョイントを使用。)
 4. お手持ちのスピナーハンドル(12.7sq)で本体を保持し、プーリー固定ボルトをゆるめ、ソケットおよびボルトを抜き取ります。
※大径ソケットや大径座金付きボルトの場合、本体から抜き取れないことがあります。その場合は、本体をセットし直してください。
- ※ネジ部およびキャップ内には、モリブデンワックスを塗布してください。
※ハンマーシヨックおよびインパクトレンチの使用は禁止。

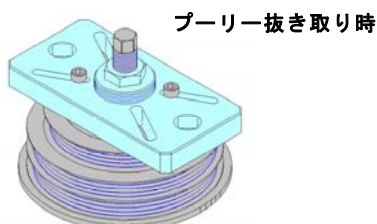
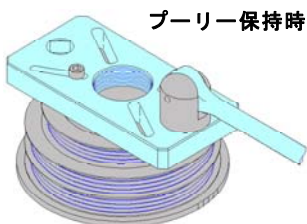
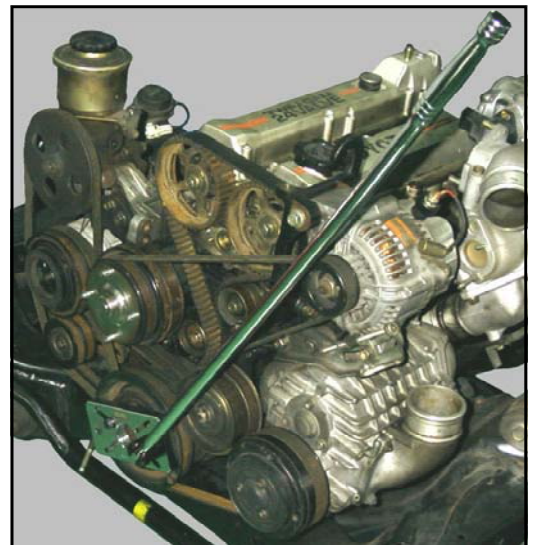

発売元: **株式会社 ハスコー**
製造元: **林精鋼株式会社**

営業本部 〒351-0012 埼玉県朝霞市栄町 3-6-45
TEL (048)461-0101 FAX (048)461-1177